

Официальный дилер: FAW TRUCKS TIGER 6G
 603152, Нижегородская область, г.о. Город Нижний
 Новгород, г Нижний Новгород, ул Ларина, дом 22В, офис
 10

Бортовая платформа с КМУ HYVA HST6E3
 6200*2550*600 на базе шасси FAW Tiger 6G

Характеристики FAW Tiger 6G	
Модель шасси	FAW Tiger CA 1121
ОСНОВНОЕ	
Колесная формула	4 × 2
Тип кабины	3-местная, со спальным местом
МАССА И ГАБАРИТЫ АВТОМОБИЛЯ	
Технически допустимая общая масса, кг	11 950
Колесная база, мм	5 300
Снаряженная масса шасси, кг	3 795
Грузоподъемность шасси, кг	8 155
Длина, мм	8 250
Ширина, мм	2 202
Высота, мм	2 430 / 3 000 (с обтекателем)
Нагрузка на переднюю / заднюю ось, кг	3 300 / 6 200
Монтажная длина рамы (мм)	6 102
Задний свес шасси (мм)	2 395
Передний свес шасси (мм)	1 155
ДВИГАТЕЛЬ	
Модель	FAWDE CA4DH1-18EV
Количество цилиндров / расположение	4 / рядный
Рабочий объем, см ³	3800 см ³
Мощность макс., кВт (л.с.) / об/мин	132 кВт / (180 л.с.) / 2500
Крутящий момент макс., Н·м / об/мин	650 / 1500
ТРАНСМИССИЯ	
Модель	WANLIYANG 6G70
Тип / количество передач	Механическая / 6
Сцепление	Одnodисковое, Ø 362 мм

Официальный дилер: FAW TRUCKS TIGER 6G
 603152, Нижегородская область, г.о. Город Нижний
 Новгород, г Нижний Новгород, ул Ларина, дом 22В, офис
 10

Передаточное число оборотов коробки передач	i1=6.012 i2=3.292 i3= 2.004 i4=1.367 i5=1 i6=0.789
ТОРМОЗНАЯ СИСТЕМА	
Тип	Пневматические двухконтурные
Передние и задние тормоза	Барабанные
ТОПЛИВНЫЙ БАК	
Емкость топливного бака, л	200
ТИП ПОДВЕСКИ	
Передняя	Рессорная
Задняя	Рессорная
ШИНЫ	
Передняя ось / задняя ось	245/70R19.5
Запасное колесо	1
Параметры надстройки	
Внешние размеры	6200*2550*600
Снаряжённая масса ТС, кг.	8 800
Грузоподъёмность ТС, кг.	3 150
Вместимость паллет	15
Надрамник	Сборно-сварная конструкция из стали 09Г2С.
Материал бортов	Алюминий
Стойки	Средние и задние быстросъёмные стойки
Дополнительно	Такелажные петли по 4 с каждой стороны Задние аутригеры
Задний противоподкатный брус	Горизонтальный профиль на стальных кронштейнах.
Боковая защита	Профиль алюминиевый анодированный на поворотно-откидных кронштейнах;
Отбойники	Стационарные, 2 шт.
Маркировка	Светоотражающая маркировка на фургоне в соответствии с

Официальный дилер: FAW TRUCKS TIGER 6G
 603152, Нижегородская область, г.о. Город Нижний
 Новгород, г Нижний Новгород, ул Ларина, дом 22В, офис
 10

	правилами ЕЭК ООН № 48
КМУ	HYVA HST6E3
Максимальная грузоподъемность Грузоподъемность на максимальном вылете Максимальный рабочий диапазон Максимальная высота подъема Стрела Вес крана без стабилизатора Максимальный грузовой момент Максимальный расход масла Максимальное рабочее давление Емкость бака для масла Диапазон вращения Место для установки Вытягивание подъемного рычага	6300 кг.600 кг.12.6 м.15 м.4 секции 2750 кг.15.75 т\м.50 л/мин.22 Мпа.100 л.360°920 мм0- 75°
Производитель надстройки	ТК-Лифт

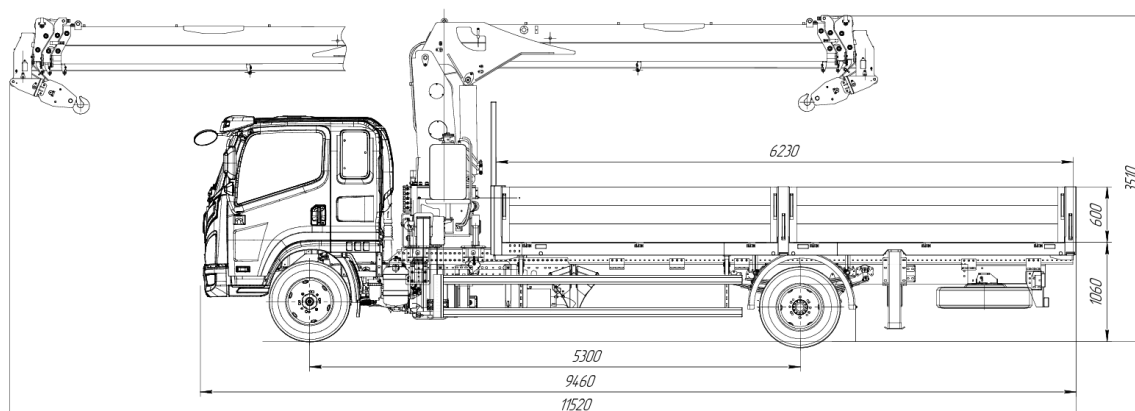

Официальный дилер: FAW TRUCKS TIGER 6G
 603152, Нижегородская область, г.о. Город Нижний
 Новгород, г Нижний Новгород, ул Ларина, дом 22В, офис
 10



HYVA HST 6.3E3

Грузовой момент 15 Т.М.
 4 секции телескопа \ 8 граней
 Макс. вылет 12.64м (15.5м)
 Макс. Г\П 6.3т на 2.5м
 4 гидравлических аутригера
 Вращение 360 град.
 Нижний пост управления КМУ

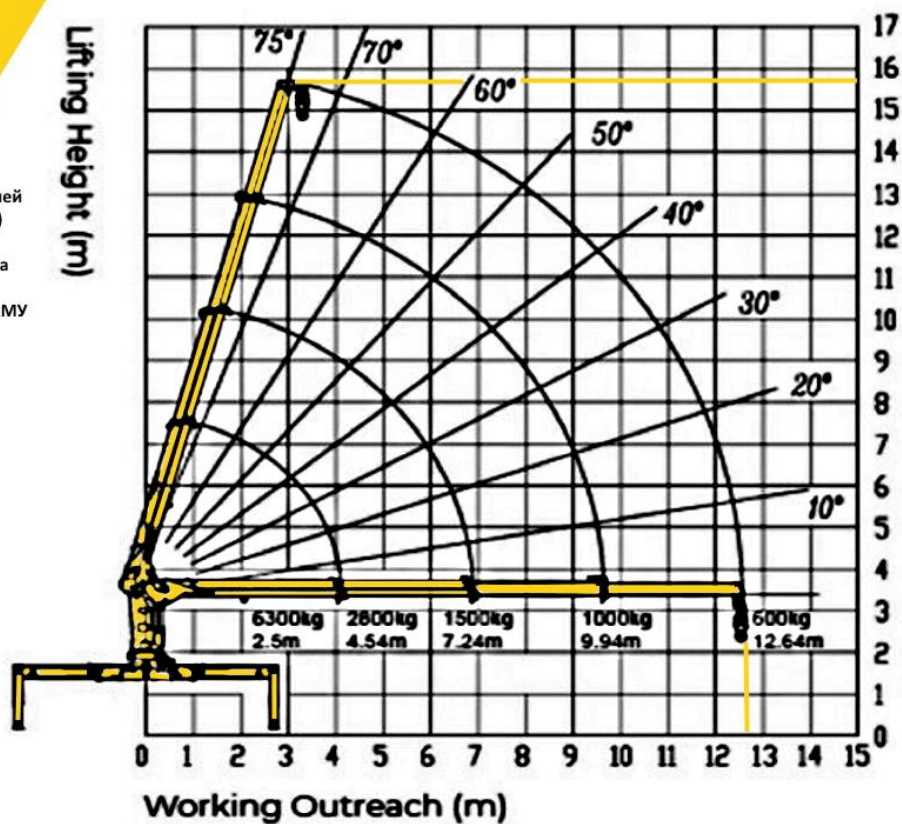

Цена готового автомобиля:

8 400 000 руб. в т.ч. НДС

Гарантия на автомобили FAW TRUCKS TIGER 6G: 36 месяцев или 200 000 км пробега.



Официальный дилер: FAW TRUCKS TIGER 6G
603152, Нижегородская область, г.о. Город Нижний
Новгород, г Нижний Новгород, ул Ларина, дом 22В, офис
10

Место поставки _____